

NOVITÀ



## Torretta a revolver con 6 stazioni compatta

### SEMPLICE INTEGRAZIONE MACCHINA SENZA CENTRALINA IDRAULICA

Gruppo costruttivo pronto all'uso con sistemi di assi. ideale per la costruzione di macchine speciali, per la lavorazione di particolare pezzi e per la produzione di pezzi per l'industria dell'orologeria e della gioielleria.

Velocità:	10.000 giri/min opzionale fino a 150.000 giri/min
Coppia:	8 Nm
Azionamento:	servomotore o trasmissione a cinghia
Posizionamento:	Motore Torque
Indicizzazione:	Accoppiamento di forma 4 bar sistema idraulico assente
Rotazione:	circa 1 sec.
Peso:	circa 15 Kg

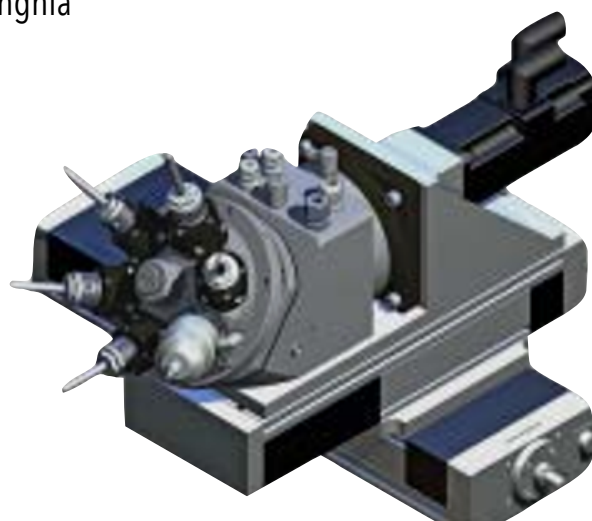

Flessibilità grazie alla struttura modulare:

- Installazione e azionamento flessibili
- Mandrini intercambiabili
- Sistema di cambio rapido per tempi di allestimento ridotti
- Torretta quale unità di scambio
- Non è necessaria alcuna manutenzione

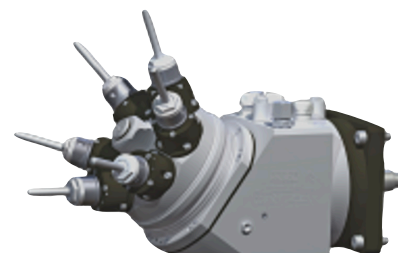

Velocità fino a 150.000 giri/min  
con mandrini a turbina d'aria



Raffreddamento interno  
attraverso i mandrini



Teste angolari per la  
lavorazione interna



TESTE ANGOLARI



TESTE MULTIMANDRINO



UTENSILI MOTORIZZATI



MANDRINI AD ALTA VELOCITA'



COMPONENTI PER MACCHINE

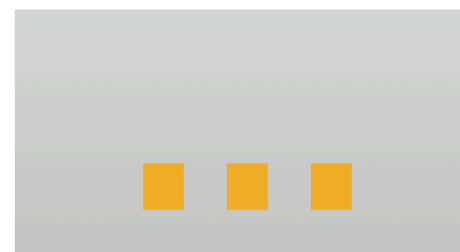

FORME COSTRUTTIVE SPECIALI



ROMAI Robert Maier GmbH

Werkzeug- und Maschinenbau Florianstraße 22  
71665 Vaihingen/Enz-Horrheim Deutschland  
Telefon: +49 70 42 / 83 21 - 0 Fax: +49 70 42 / 83 21 - 22  
E-Mail :info@romai.de. www.romai.de



Pampado Srl  
Viale Carlo Espinasse 81 - 20156 MILANO  
Tel. +39 02 38.00.01.92 Fax +39 02 38.00.33.62  
E-Mail: info@pampado.com  
www.pampado.com